

ドライブコードの交換方法(コード式両開き)

ファブリック製品

対応製品：ラインドレープ標準タイプ、ペアタイプ アンサンブルスタイル
 必要工具：ラジオペンチ、メジャー、はさみ、ライター

難易度 ★★★ (DIYが得意な方向けです)

あらかじめ交換用のドライブコードを用意してください。ドライブコードの長さは次の計算式で算出してください。

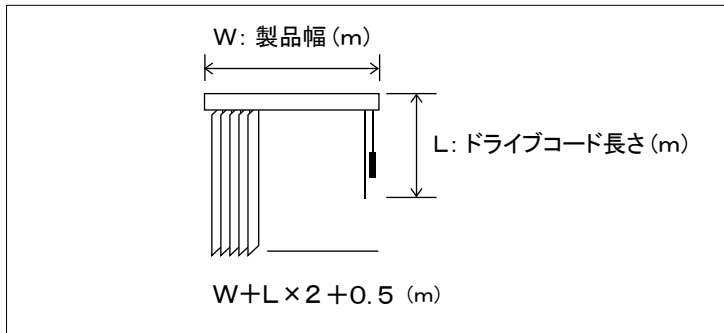

ご注文時には製品名、色、必要m数をご連絡ください。製品名、色はメンテナンスシールに記載してあります。(メンテナンスシールの見方は「メンテナンスシールの見方」のページをご覧ください)

本ページは両開き右操作両納まりの製品で説明しております。操作位置、納まり位置が違う場合は、本ページの説明と違う場合がありますのでご了承ください。

▶ 両開き

1 エンド部を止めているビスを外して、エンド部をレールから取外してください。

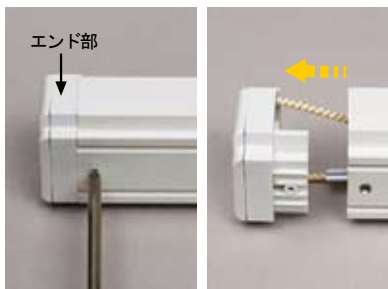

2 リードランナーを2個ともハンガーレールから取出してください。

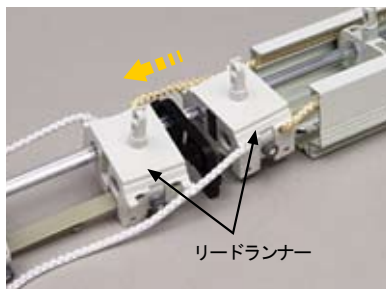

3 操作部側のリードランナーの操作部側からラジオペンチでドライブコードの結び目をつまんで引出してください。



4 ③で引出したドライブコードの先端に新しいドライブコードをライターで火であぶって溶着してください。



5 溶着したら手で引っばって切れないことを確認してください。



6 古いドライブコードを矢印の方向にゆっくりと引いてハンガーレールの中のドライブコードを新しいものに取り替えてください。



7 エンド部側のリードランナーの裏側から、溶着部分が出てくるまで古いドライブコードを引出して、溶着部分からカットしてください。また、○の部分の古いドライブコード側の結び目もほどいてください。



8 カットしたコードの先端を下の写真のように結んでください。



9 結び目をほどいた側のリードランナーから出ているコードを、⑧で結んだドライブコードの環の中に入れて結びなおしてください。



10 ⑨の結び目がリードランナーの裏側に納まるようにしてください。



11 ランナーをハンガーレール内に収納し、エンド部を取付けてください。このとき写真のようにドライブコードがハンガーレールの溝にきちんとおさまるようにしてください。

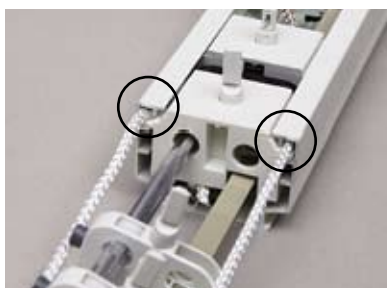

12 操作部側のリードランナーの操作部側のドライブコードの長さを調整し、結び目を作り、余分な部分をカットして、リードランナーの中に納めてください。

