

ドライブコードの交換方法(コード式片開き)

ファブリック製品

対応製品：ラインドレープ標準タイプ、ペアタイプ アンサンブルスタイル

必要工具：ラジオペンチ、メジャー、はさみ、ライター

難易度 ★★★ (DIYが得意な方向けです)

あらかじめ交換用のドライブコードを用意してください。ドライブコードの長さは次の計算式で算出してください。

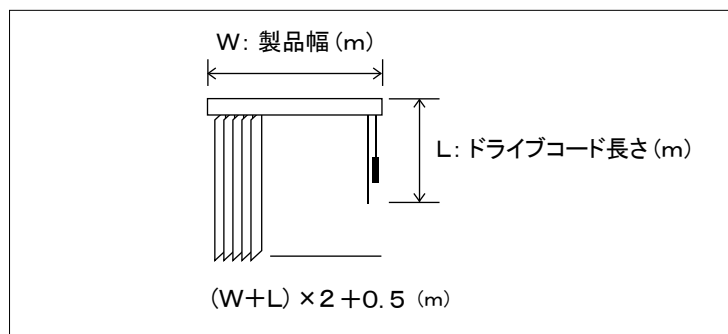

ご注文時には製品名、色、必要m数をご連絡ください。製品名、色はメンテナンスシールに記載してあります。(メンテナンスシールの見方は「メンテナンスシールの見方」のページをご覧ください)

本ページは片開き右操作右納まりの製品で説明しております。操作位置、納まり位置が違う場合は、本ページの説明と違う場合がありますのでご了承ください。

▶ 片開き

1 エンド部を止めているビスを外して、エンド部をレールから取外してください。

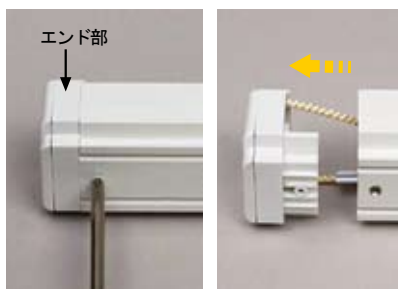

2 リードランナーをハンガーレールから取出してください。

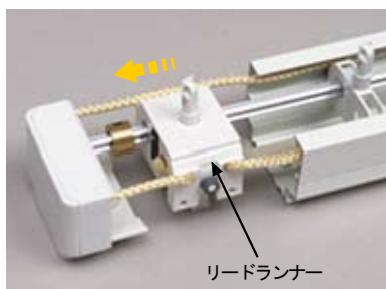

3 リードランナーのエンド部側からラジオペンチでドライブコードを引出してください。



4 ③で引出したドライブコードに新しいドライブコードをライターの火であぶって溶着してください。



5 溶着したら手で引っばって切れないことを確認してください。



6 ハンガーレールの中のドライブコードが新しいものになるまで、古いコードを矢印の方向にゆっくりと引いてください。



7 リードランナーのエンド部と反対側から、ラジオペンチでドライブコードの結び目を引出してください。

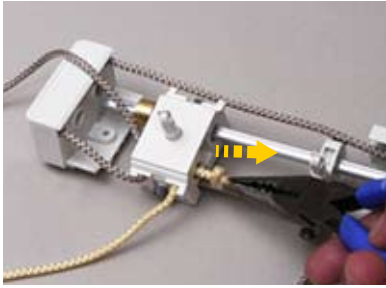

8 ⑦のラジオペンチで引出したドライブコードを溶着部分が出てくるまで引出して、溶着部分からカットしてください。

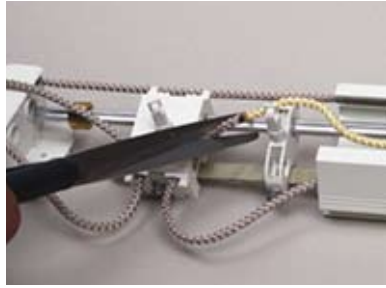

9 カットした先端に結び目を作り、リードランナーの中に納めてください。このときコードの先端がほどけないようにコードの先端をライターの花であぶってかためてください。



10 ランナーとリードランナーをハンガーレール内に収納し、エンド部を取付けてください。このとき写真のようにドライブコードがハンガーレールの溝にきちんとおさまるようにしてください。

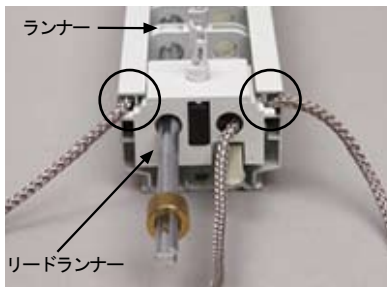

11 リードランナーのエンド部側で、コードの長さを調整して結び目を作り、一度操作してみてドライブコードの長さを確認してください。



12 余分なドライブコードをカットして、結び目を作りリードランナーの中に納めてください。このときコードの先端がほどけないようにコードの先端をライターの花であぶってかためてください。

